

Diese Zeichnung darf ohne unsere Genehmigung weder vervielfältigt, noch dritten Personen, insbesondere Konkurrenten, zugänglich gemacht werden. Schutzvermerk nach DIN 54 beachten.  
Weitergabe sowie Vervielfältigung dieser Unterlage, Verwertung und Mitteilung ihres Inhalts nicht gestattet, soweit nicht ausdrücklich zugestanden. Zuwiderhandlungen verpflichten zu Schadensersatz. Alle Rechte für den Fall der Patenterteilung oder Gebrauchsmuster-Eintragung vorbehalten.

**Mail: info@kastner-metall.de**  
**Web: www.kastner-metall.com**

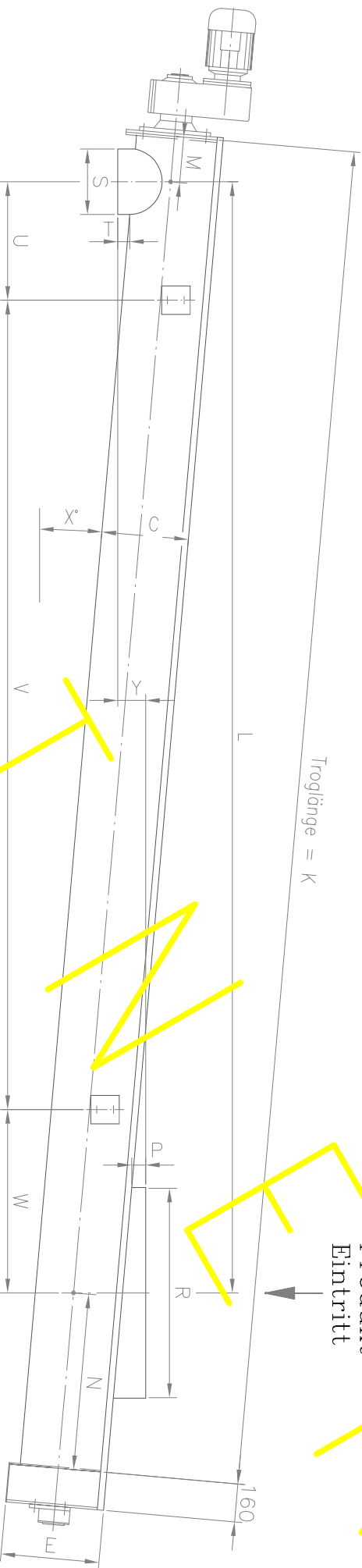

<input checked="" type="checkbox"/>	TFS	A	B	C	∅D	E
<input type="checkbox"/>	170	182	272	220	150	260
<input type="checkbox"/>	200	236	358	260	205	313
<input type="checkbox"/>	250	276	398	300	245	353
<input type="checkbox"/>	300	326	448	357	295	410
<input type="checkbox"/>	300	378	502	412	340	465
<input type="checkbox"/>	400	428	552	474	390	527

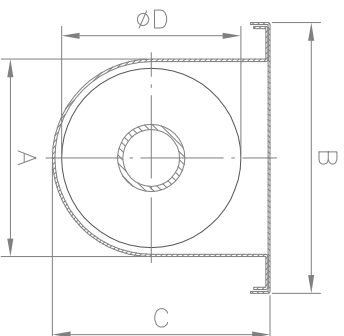

Moß	Wert
K	
L	
M	
N	
P	
R	
S	
T	
U	
V	
W	
X	
Y	

„Bueßstabenmaße“ nach Kundenwunsch frei wählbar (außer A bis E), soweit technisch möglich.  
Bei Produkt-Eintritt/Austritt bitte genau angeben, ob es sich um Quadrat, Rechteck oder Durchmesser handelt und diese Maße als Außenmaße angeben.  
Motorlage frei wählbar.

Mäßliche und technische Änderungen vorbehalten.

Gesamttoleranz:		Datum		Name	
Genauigkeit:		Gezeichnet		Geprüft	
Toleranzen/Freimaße ISO 2768 mittel		Bezeichnung: <b>Trogförderschnecke mit Schneckenbaum TFS</b>			
Gesamttoleranz:		Auftrag-Nr.:		Messaße:	
Ersatz für:		Ersatz durch:		vorn:	
Ersatz durch:		vorn:		vorn:	
Zeichnung-Nr.:		<b>KASTNER</b> Metallverarbeitung Arnoldsreuth 14 / 95704 Pullenreuth Telefon 09234/9911-10 Telefax 09234/9911-11			
03.00650					